

valable dès le 1.4.2011

Saab 93 Limousine & SportCombi

Liste de prix



	GRIFFIN	GRIFFIN AERO	9-3X GRIFFIN	TVA 8% INCLUS CHF	HORS TVA 8% CHF		TVA 8% INCLUS CHF
PREMIUM PLUS PACKAGE	<input type="radio"/>	<input type="radio"/>	<input type="radio"/>	2 500	2 315	Valeur du paquet	3 170
Système audio BOSE ES2-SS4 (300 W)						Avantage	670
Capteur de pluie							
Fermeture confort des vitres							
Aide au stationnement							
OU							
BUSINESS PACKAGE	<input type="radio"/>	<input type="radio"/>	<input type="radio"/>	4 400	4 074	Valeur du paquet	6 360
Système audio BOSE ES4-SS4 (incl. système de navigation DVD, 300 W)						Avantage	1 960
Téléphone intégré avec fonction Bluetooth™							
Capteur de pluie							
Fermeture confort des vitres							
Aide au stationnement							
OU							
PREMIUM TOP PACKAGE GRIFFIN	<input type="radio"/>			4 800	4 444	Valeur du paquet	7 270
Sièges cuir (B/L02) ou sièges sport cuir/tissu (B/L64)						Avantage	2 470
Sièges avant à réglage électrique, mémoire côté conducteur							
Sièges avant chauffants							
Phares au Bi-Xénon avec nettoyage des phares sous haute pression							
Phares directionnels adaptatifs							
Rétroviseurs intérieur et extérieurs à inversion jour/nuit automatique							
Rétroviseurs extérieurs repliables électriquement							
OU							
PREMIUM TOP PACKAGE CUIR SPORT	<input type="radio"/>			5 600	5 185	Valeur du paquet	8 270
Sièges sport cuir (B/L63)						Avantage	2 670
Sièges avant à réglage électrique, mémoire côté conducteur		<input type="radio"/>	<input type="radio"/>	4 300	3 981	Valeur du paquet	6 270
Sièges avant chauffants						Avantage	1 970
Phares au Bi-Xénon avec nettoyage des phares sous haute pression							
Phares directionnels adaptatifs							
Rétroviseurs intérieur et extérieurs à inversion jour/nuit automatique							
Rétroviseurs extérieurs repliables électriquement							
OU							
PREMIUM TOP PACKAGE CUIR PREMIUM	<input type="radio"/>			6 900	6 289	Valeur du paquet	10 270
Sièges sport Cuir Premium (B/L50)						Avantage	3 670
Sièges avant à réglage électrique, mémoire côté conducteur		<input type="radio"/>	<input type="radio"/>	6 000	5 556	Valeur du paquet	8 770
Sièges avant chauffants						Avantage	2 770
Phares au Bi-Xénon avec nettoyage des phares sous haute pression							
Phares directionnels adaptatifs							
Rétroviseurs intérieur et extérieurs à inversion jour/nuit automatique							
Rétroviseurs extérieurs repliables électriquement							
OU							
GRIFFIN AERO INDEPENDENCE PACKAGE		<input type="radio"/>	<input type="radio"/>	6 000	5 556	Valeur du paquet	15 130
Business Package						Avantage	9 130
Premium Top Package Cuir Premium							
OU							
GRIFFIN SPORT PACKAGE	<input type="radio"/>			1 750	1 620	Valeur du paquet	2 300
Jantes en alliage léger 17" 5-Spoke (ALU81) (235/45 R17x7,5)						FWD	
Châssis sport (rabaissé de 10 mm)	<input type="radio"/>			1 350	1 250	Avantage	550
Volant sport en cuir avec inserts à finition métal						Valeur du paquet	1 760
Antibrouillards avant intégrés						XWD	
Finition du tableau de bord en «look» titanium						Avantage	410
Driving Package (régulateur de vitesse + Saab Car Computer SID 2)							
OU							
LOAD PACKAGE (SPORTCOMBI)	<input type="radio"/>	<input type="radio"/>	<input type="radio"/>	350	324		
Filet à bagages vertical/horizontal							
Filet de maintien de sacs à provisions							

1) Sur version XWD, pas de jantes ALU81 (les jantes en alliage léger 17" (ALU79) sont déjà de série) et pas de châssis sport.

SAAB 9-3 GRIFFIN SPORT LIMOUSINE

MODÈLE	VERSION	TVA	HORS	TVA	HORS
		8% INCLUS CHF	TVA 8% CHF	8% INCLUS CHF	TVA 8% CHF
		BOÎTE MANUELLE À 6 VITESSES		BOÎTE AUTOMATIQUE À 6 RAPPORTS	
Turbo4 (2.0T avec 163 ch)	Griffin	39 900	36 944	42 790	39 620
Turbo4 (2.0T avec 220 ch)	Griffin	44 800	41 481	47 690	44 157
Turbo4 XWD (2.0T avec 163 ch)	Griffin	44 000	40 741	–	–
Turbo4 XWD (2.0T avec 220 ch)	Griffin	48 900	45 278	51 790	47 954
TTiD4 (1.9TTiD avec 130 ch) avec filtre à particules	Griffin	41 400	38 333	–	–
TTiD4 (1.9TTiD avec 160 ch) avec filtre à particules	Griffin	43 400	40 185	46 290	42 861
TTiD4 (1.9TTiD avec 180 ch) avec filtre à particules	Griffin	46 000	42 593	48 890	45 269
<hr/>					
Turbo4 (2.0T avec 220 ch)	Griffin Aero	52 300	48 426	55 190	51 102
Turbo4 XWD (2.0T avec 220 ch)	Griffin Aero	56 400	52 222	59 290	54 898
TTiD4 (1.9TTiD avec 180 ch) avec filtre à particules	Griffin Aero	53 200	49 259	56 090	51 935

SAAB 9-3 GRIFFIN SPORTCOMBI

MODÈLE	VERSION	TVA 8%	HORS TVA	TVA 8%	HORS TVA
		INCLUS CHF	8% CHF	INCLUS CHF	8% CHF
		BOÎTE MANUELLE À 6 VITESSES		BOÎTE AUTOMATIQUE À 6 RAPPORTS	
Turbo4 (2.0T avec 163 ch)	Griffin	41 800	38 704	44 690	41 380
Turbo4 (2.0T avec 220 ch)	Griffin	46 700	43 241	49 590	45 917
Turbo4 XWD (2.0T avec 163 ch)	Griffin	45 900	42 500	–	–
Turbo4 XWD (2.0T avec 220 ch)	Griffin	50 800	47 037	53 690	49 713
TTiD4 (1.9TTiD avec 130 ch) avec filtre à particules	Griffin	43 300	40 093	–	–
TTiD4 (1.9TTiD avec 160 ch) avec filtre à particules	Griffin	45 300	41 944	48 190	44 620
TTiD4 (1.9TTiD avec 180 ch) avec filtre à particules	Griffin	47 900	44 352	50 790	47 028
<hr/>					
Turbo4 (2.0T avec 220 ch)	Griffin Aero	54 200	50 185	57 090	52 861
Turbo4 XWD (2.0T avec 220 ch)	Griffin Aero	58 300	53 981	61 190	56 657
TTiD4 (1.9TTiD avec 180 ch) avec filtre à particules	Griffin Aero	55 100	51 019	57 990	53 694
<hr/>					
Turbo4 (2.0T avec 163 ch)	9-3X	52 700	48 796	–	–
Turbo4 (2.0T avec 220 ch)	9-3X	57 600	53 333	60 490	56 009
TTiD4 (1.9TTiD avec 180 ch) avec filtre à particules	9-3X	54 400	50 370	57 290	53 046

Saab BioPower: tous les moteurs Turbo4 sont également disponibles en versions Biopower contre un supplément de prix de CHF 1000.

	GRIFFIN	GRIFFIN AERO	9-3X GRIFFIN	TVA 8% INCLUS CHF	HORS TVA 8% CHF
TRANSMISSION / SUSPENSION / ROUES					
Boîte manuelle à 6 vitesses	●	●	●		
Boîte automatique à 5 rapports Sentronic	○	○	○	2 890	2 676
Commandes au volant (seulement en combinaison avec boîte automatique)	○	○	○	150	139
Système de transmission intégrale Haldex génération 4 (seulement XWD)	●	●	●		
Châssis sport (rabaissé de 10 mm) ¹⁾	○	●		450	417
Correcteur d'assiette (seulement XWD)	●	●			
Châssis surélevé avec correcteur d'assiette (2.0T XWD)			●		
Châssis surélevé (1.9TTiD FWD)			●		
Différentiel électronique à glissement limité (eLSD) (seulement XWD)	○	○	○	750	694
Jantes en alliage léger 16" 5-Spoke (ALU87) (215/55 R16x6,5) ²⁾	●				
Jantes en alliage léger 16" 5-Spoke (ALU86) (215/55 R16x6,5) ²⁾	○			150	139
Jantes en alliage léger 17" 5-Spoke Double (ALU50) (225/45 R17x7,0) ²⁾	○			540	500
Jantes en alliage léger 17" 5-Spoke (ALU88) (235/45 R17x7,5) ²⁾		●			
Jantes en alliage léger 17" 5-Spoke (ALU82) (225/50 R17x7,0)			●		
Jantes en alliage léger 17" XWD, 5-Spoke (ALU79) (225/50 R17x7,0) ³⁾	●	●			
Jantes en alliage léger 17" 5-Spoke (ALU81) (235/45 R17x7,5) ²⁾	○			540	500
		○		150	139
Jantes en alliage léger 18" V-Spoke (ALU73) (225/45 R18x7,5 FWD)	○ ²⁾			1 640	1 519
(235/45 R18x7,5 XWD) incl. TPMS	○ ³⁾	○	○ ⁴⁾	1 100	1 019
Jantes en alliage léger 18" Turbine (ALU90) (225/45 R18x7,5) incl. TPMS		○	○ ⁴⁾	1 100	1 019
Jantes en alliage léger 19" XWD (ALU85) (225/45 R19x7,5) ³⁾ incl. TPMS		○		1 640	1 519
Système de surveillance de perte de pression des pneus (TPMS) ⁵⁾	○	○	○	500	463
Kit de réparation pour pneus	●	●	●		
Roue de secours mini (R16 x 4.0)	○	○	○	100	93
XWD Sport Package Griffin avec jantes en alliage léger 18" V-Spoke (ALU73) ⁶⁾	○			2 000	1 852
XWD Sport Package Griffin Aero avec jantes en alliage léger 18" Turbine (ALU90) ⁶⁾		○		2 000	1 852
XWD Sport Package 19" avec jantes en alliage léger 19" (ALU85) (235/40 R19x8,0) ⁶⁾		○		2 500	2 315

1) Seulement en combinaison avec jantes en alliage léger 17" ou 18". Non disponible sur XWD.

2) Non valable pour les modèles XWD.

3) Valable pour les modèles XWD.

4) Non disponible sur 9-3X 1.9 TTiD FWD.

5) TPMS disponible en combinaison avec ALU79/81/82/88.

6) Contient eLSD, 18"-freins, correcteur d'assiette, ALU84 / ALU85.

SÉCURITÉ

Système de freinage antiblocage (ABS)	●	●	●
Système antipatinage (TCS)	●	●	●
Programme de stabilité électronique (ESP®)	●	●	●
Essieu arrière Multilink avec ReAxs	●	●	●
Appui-tête actifs à l'avant (SAHR 2)	●	●	●
3ème appui-tête à l'arrière	●	●	●
Protection contre les chocs latéraux	●	●	●
Airbag conducteur	●	●	●
Airbag passager	●	●	●
Airbags latéraux avant (protègent les hanches)	●	●	●
Airbags rideaux à l'avant et à l'arrière (tête/épaule)	●	●	●
Tendeurs automatiques des ceintures de sécurité avant et arrière (places latérales)	●	●	●
Ceintures de sécurité 3 points sur toutes les places	●	●	●
ISOFIX ancrage des sièges pour enfants	●	●	●
Protection de la banquette arrière contre le glissement du chargement	●	●	●

● Équipement de série

○ Option

ÉQUIPEMENT DE SÉRIE ET OPTIONS SAAB 9-3 / 9-3X

	GRIFFIN	GRIFFIN AERO	9-3X GRIFFIN	TVA 8% INCLUS CHF	HORS TVA 8% CHF
EXTÉRIEUR					
Peinture métallisée	○	○	○	1 050	972
Vitres teintées athermiques	●	●	●		
Nobadge (aucune désignation de moteur/modèle à l'arrière)	○				
Finition chromée des vitres latérales (SportCombi)		●	●		
Vitres teintées sombre à l'arrière inclus finition chromée des vitres latérales (SportCombi)	○	○	○	450	417
Toit ouvrant électrique en verre	○	○	○ ¹⁾	1 550	1 435
Antibrouillards avant intégrés	○	●	●	320	296
Phares au Bi-Xénon	○	○	○	1 470	1 361
Phares au Bi-Xénon avec phares directionnels adaptatifs	○	○	○	1 970	1 824
Nettoyage des phares sous haute pression	○	○	○	440	407
Aide au stationnement (SPA)	○	○	○	650	602
Capteur de pluie	○	○	○	150	139
Doubles tuyaux d'échappement chromés visibles	● ²⁾	●	●	650	602

1) Non disponible sur 9-3X 1.9 TTiD FWD avec boîte manuelle.

2) Valable pour les modèles XWD.

SIÈGES

Sièges tissu/cuir synthétique, noir ou beige (B43, L43)	●				
Sièges cuir, noir ou beige (B02, L02)	○			2 000	1 852
Sièges sport Griffin cuir/tissu, noir ou beige (B64, L64)	○	●		2 000	1 852
Sièges sport cuir/tissu, noir ou beige (B53, L53)			●		
Sièges sport Griffin cuir, noir ou beige (B63, L63)	○			3 000	2 778
		○	○	1 000	926
Sièges sport Cuir Premium, noir ou beige (B50, L50)	○			5 500	5 093
		○	○	3 500	3 241
Sièges avant à réglages multiples (manuel)	●	●	●		
Siège conducteur à réglage électrique	○	○	○	650	602
Sièges avant à réglage électrique, mémoire côté conducteur ²⁾	○	○	○	2 050	1 898
Sièges avant chauffants	○	○	○	550	509

2) Doit être combiné avec rétroviseurs intérieur et extérieurs à inversion jour/nuit automatique et rétroviseurs extérieurs repliables.

CONFORT

Driving Package (régulateur de vitesse + Saab Car Computer SID 2)	○	●	●	490	454
Smoker's Package (cendrier avant et arrière, allume-cigare avant)	○	○	○	50	46
Réchauffeur (1.9TTiD)	○	○	○	1 100	1 019
Chauffage stationnaire du moteur (BioPower)	○	○	○	300	278
Rétroviseurs intérieur et extérieurs à inversion jour/nuit automatique ³⁾	○	○	○	400	370
Rétroviseurs extérieurs repliables électriquement ³⁾	○	○	○	300	278
Rétroviseur intérieur à inversion jour/nuit automatique	○	○	○	250	231
Fermeture confort des vitres avec protection antipincement avant	○	○	○	150	139
Système de climatisation automatique (ACC)	●	●	●		
Chauffage/ventilation séparée pour conducteur et passager	●	●	●		
Filtre à air au charbon actif	●	●	●		
Vitres à commande électrique	●	●	●		
Rétroviseurs extérieurs électriques et dégivrants avec surface grand-angle	●	●	●		
Clé électronique et télécommande pour verrouillage centralisé	●	●	●		
Boîte à gants réfrigérée	●	●	●		
Eclairage intérieur à extinction temporisée	●	●	●		
Phares à extinction temporisée «Follow me home»	●	●	●		

3) Rétroviseurs intérieur et extérieurs à inversion jour/nuit automatique doivent être combinés avec rétroviseurs extérieurs repliables.

	GRIFFIN	GRIFFIN AERO	9-3X GRIFFIN	TVA 8% INCLUS CHF	HORS TVA 8% CHF
CONFORT					
Porte-gobelets escamotable (1 avant, 2 arrière), porte-monnaie et prise de courant 12 V	●	●	●		
Accoudoir central avant réglable	●	●	●		
Tapis de sol en textile Griffin	●	●	●		
ENVIRONNEMENT DU CONDUCTEUR					
Console centrale, panneaux de porte et boîte à gants en «look» titanium	●				
Console centrale, panneaux de porte et boîte à gants en «look» Griffin graphite fiber		●	●		
Console centrale, panneaux de porte et boîte à gants en «look» bois laqué	○		○	150	139
Console centrale, panneaux de porte et boîte à gants en «look» carbone	○	○	○	150	139
Console centrale, panneaux de porte et boîte à gants en «look» métal	○	○	○	150	139
Finition du tableau de bord en «look» titanium	○			300	278
Finition du tableau de bord en «look» Griffin graphite fiber		●	●		
Volant cuir	●				
Volant sport en cuir avec inserts à finition métal			●		
Volant sport Aero en cuir		●			
Volant réglable en hauteur et profondeur	●	●	●		
Levier de vitesses gainé cuir	●	●	●		
Système Profiler pour programmer des fonctions à vos souhaits	●	●	●		
Fonction Night Panel	●	●	●		
Ordinateur de bord pour température extérieure, consommation et l'autonomie (SID I)	●	●	●		
Pare-soleil avec deux miroirs de courtoisie éclairés	●	●	●		
Réglage de la hauteur des phares	●	●	●		
SÉCURITÉ ANTIVOL					
Antidémarrage codé	●	●	●		
Alarme antivol et serrures de sécurité antivol	○	○	○	390	361
Alarme antivol avec détecteur d'inclinaison et serrures de sécurité antivol	○	○	○	550	509
DÉTAILS PRATIQUES					
Banquette arrière repliable 60/40	●	●	●		
Siège du passager avant rabattable (SportCombi) ¹⁾	○			350	324
Accoudoir arrière avec trappe à skis	●	●	●		
Prise de courant 12 V	●	●	●		
Roofrails / Rails de toit intégrés (SportCombi), noir	○	○		400	370
Roofrails / Rails de toit intégrés (SportCombi), chromé	○	○	●	550	509

1) Doit être combiné avec B/L02 ou avec B/L43.

	GRIFFIN	GRIFFIN AERO	9-3X GRIFFIN	TVA 8% INCLUS CHF	HORS TVA 8% CHF
AUDIO ET COMMUNICATION					
Système audio ES1-SS1, radio, CD, AUX, MP3, Soundsystem 70 W, 4 haut-parleurs	●	●	●		
Système audio ES1-SS2, radio, CD, AUX, MP3, Soundsystem 150 W, 7 haut-parleurs	○	○	○	350	324
Système audio ES2-SS2, radio, changeur de 6 CD, AUX, MP3, affichage monochrome, Soundsystem 150 W, 7 haut-parleurs	○	○	○	1 430	1 324
Système audio ES2-SS4 BOSE surround, radio, changeur de 6 CD, AUX, MP3, affichage monochrome, Soundsystem 300 W, 11/10 haut parleurs (Sport Limousine/SportCombi et 9-3X)	○	○	○	2 220	2 056
Système audio ES4-SS2, radio, CD, AUX, MP3, système de navigation DVD, carte pour l'Europe sur DVD, moniteur couleurs 6.5", Voice Control, Soundsystem 150 W, 7 haut-parleurs	○	○	○	3 870	3 583
Système audio ES4-SS4 BOSE surround, radio, CD, AUX, MP3, système de navigation DVD, carte pour l'Europe sur DVD, moniteur couleurs 6.5", Voice Control, Soundsystem 300 W, 11/10 haut parleurs (Sport Limousine/SportCombi et 9-3X)	○	○	○	4 660	4 315
Touches de commande au volant	●	●	●		
Antenne radio intégrée dans la vitre arrière	●	●	●		
Pré-équipement téléphone mobile	○	●	●	250	231
Téléphone intégré avec fonction Bluetooth™	○	○	○	750	694

Tous les prix incluent les frais de logistique et de fret.





CARACTÉRISTIQUES TECHNIQUES SAAB 9-3 SPORT LIMOUSINE & SPORTCOMBI

SAAB 9-3 SPORT LIMOUSINE

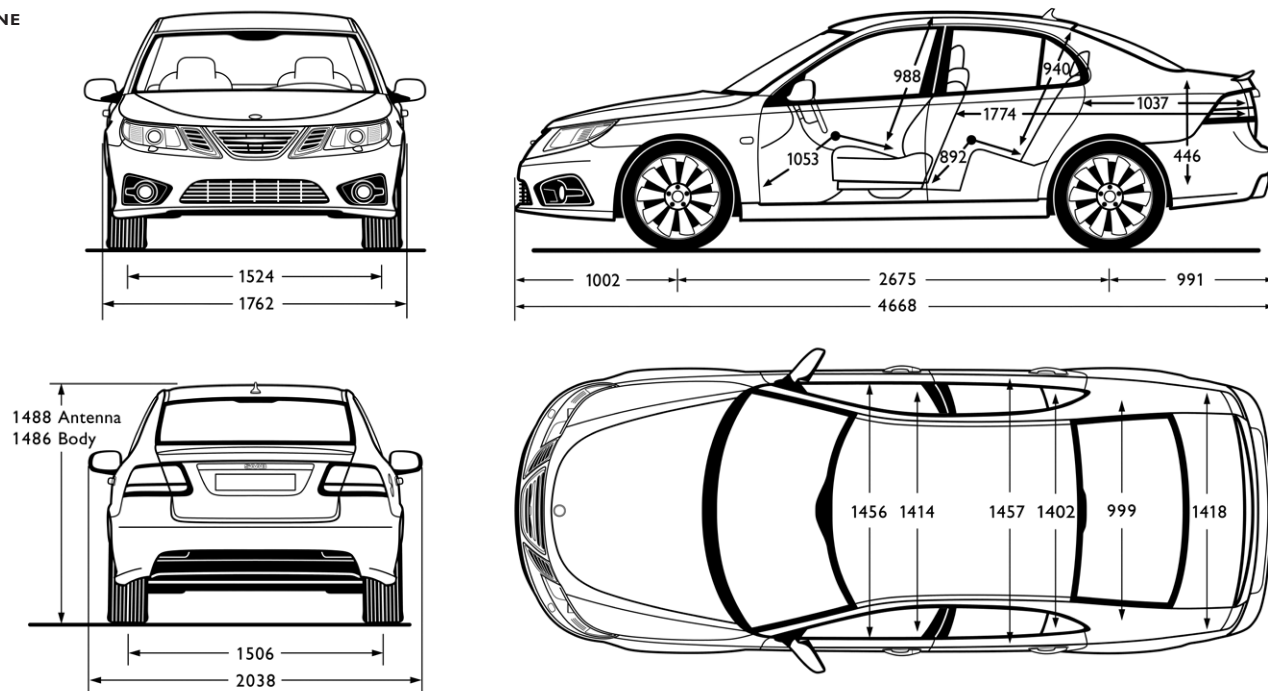

SAAB 9-3 SPORTCOMBI

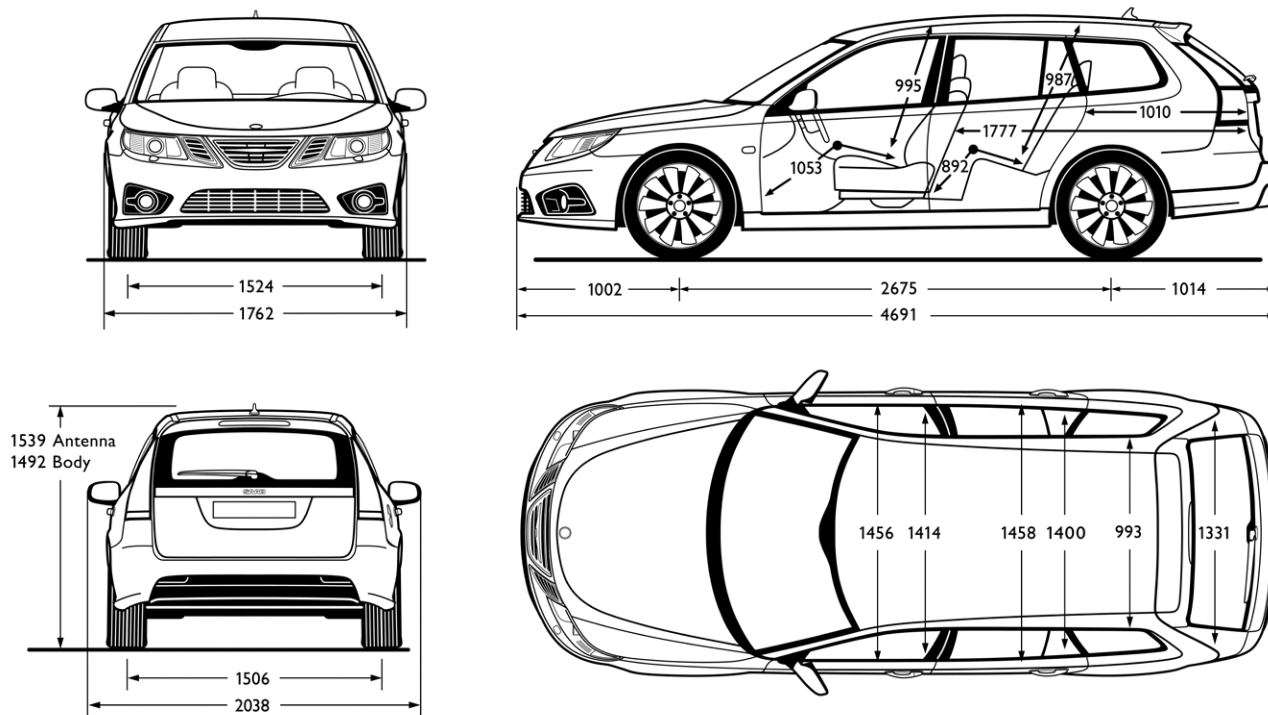

SAAB 9-3X

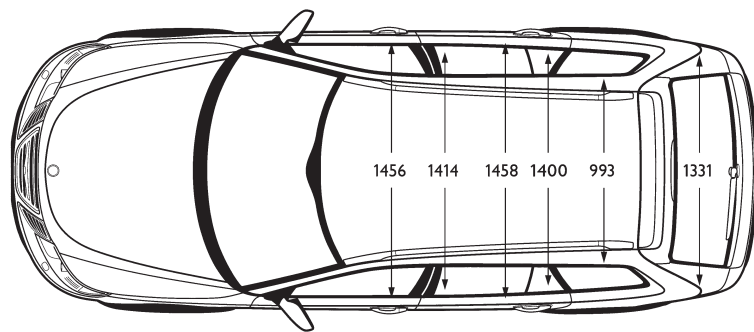
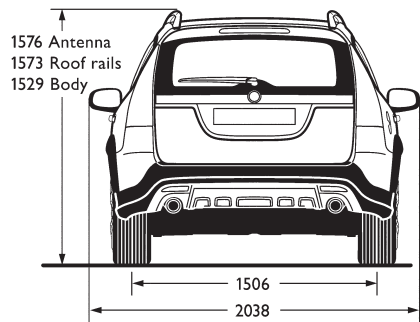
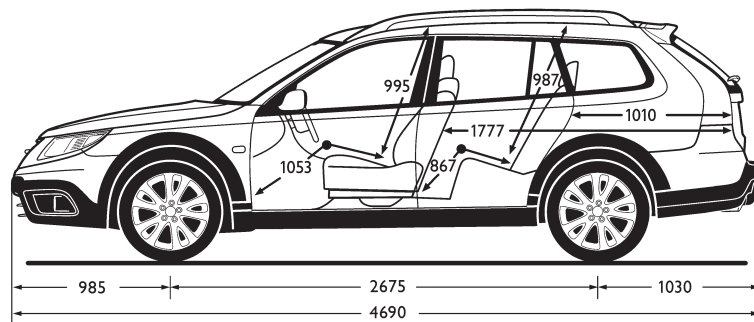
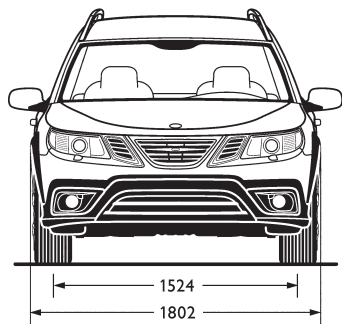

CARACTÉRISTIQUES TECHNIQUES SAAB 9-3

SPÉCIFICATIONS	Turbo4 (2.0T) (163 PS)	Turbo4 (2.0T) (220 PS)	Turbo4 (2.0T) (163 PS)	Turbo4 XWD (2.0T) (220 PS)
Nombre de cylindres/soupapes	4/16	4/16	4/16	4/16
Cylindrée cm ³	1998	1998	1998	1998
Puissance kW (ch)	120 (163)	162 (220)	120 (163)	162 (220)
à tr/min	4000–6000	5300	4000–6000	5300
Couple maxi Nm	320	350	320	350
à tr/min	1750–3500	2000–4000	1750–3500	2000–4000
Turbo	Oui	Oui	Oui	Oui
Intercooler	Oui	Oui	Oui	Oui
Alésage/course (mm)	86/86	86/86	86/86	86/86
Rapport de compression	9.3:1	9.3:1	9.3:1	9.3:1
Taux de réduction d'essieu (final drive ratio)	3.09/3.33	3.09/3.33	3.76	3.76/3.33

PERFORMANCE SAAB 9-3 LIMOUSINE

	Turbo4 (2.0T) (163 PS)	Turbo4 (2.0T) (220 PS)	Turbo4 XWD (2.0T) (163 PS)	Turbo4 XWD (2.0T) (220 PS)
Man./Aut.				
Vitesse maxi km/h	215/210	240/235	210/–	240/230
0–100 km/h	7.9/9.4	6.9/8.6	8.7/–	6.8/8.9
80–120 km/h (5ème vitesse)	12.5/–	11.5/–	10.4/–	9.8/–

CONSUMMATION ¹⁾

Man./Aut.	Turbo4 (2.0T) (163 PS)	Turbo4 (2.0T) (220 PS)	Turbo4 XWD (2.0T) (163 PS)	Turbo4 XWD (2.0T) (220 PS)
Urbain	9.8/11.9 (BP: 14.0/17.2)*	9.8/11.9 (BP: 14.0/17.2)*	12.0/– (BP: 16.9/–)*	12.0/12.6 (BP: 16.9/18.1)*
Extra-urbain	4.8/5.7 (BP: 6.7/7.8)*	4.8/5.7 (BP: 6.7/7.8)*	6.2/– (BP: 8.5/–)*	6.2/6.9 (BP: 8.5/8.9)*
Mixte	6.7/7.9 (BP: 9.4/11.3)*	6.7/7.9 (BP: 9.4/11.3)*	8.3/– (BP: 11.6/–)*	8.3/8.9 (BP: 11.6/12.2)*

ÉMISSIONS CO₂ ²⁾

Man./Aut.	Turbo4 (2.0T) (163 PS)	Turbo4 (2.0T) (220 PS)	Turbo4 XWD (2.0T) (163 PS)	Turbo4 XWD (2.0T) (220 PS)
Urbain	228/277 (BP: 227/279)*	228/277 (BP: 227/279)*	278/– (BP: 274/–)*	278/289 (BP: 274/294)*
Extra-urbain	113/132 (BP: 109/127)*	113/132 (BP: 109/127)*	145/– (BP: 138/–)*	145/158 (BP: 138/144)*
Mixte	155/185 (BP: 152/183)*	155/185 (BP: 152/183)*	194/– (BP: 188/–)*	194/206 (BP: 188/199)*

RENDEMENT ÉNERGÉTIQUE DU VÉHICULE

Man./Aut.	Turbo4 (2.0T) (163 PS)	Turbo4 (2.0T) (220 PS)	Turbo4 XWD (2.0T) (163 PS)	Turbo4 XWD (2.0T) (220 PS)
Poids max. à vide				
+ conducteur (75 kg)	1640	1660	1765	1780
Catégorie de consommation ³⁾	B/D (B/D)*	B/D (B/D)*	D (D)*	D/E (D/E)*
Norme d'échappement	Euro 5	Euro 5	Euro 5	Euro 5

PERFORMANCE SAAB 9-3 SPORTCOMBI

	Turbo4 (2.0T) (163 PS)	Turbo4 (2.0T) (220 PS)	Turbo4 XWD (2.0T) (163 PS)	Turbo4 XWD (2.0T) (220 PS)
Man./Aut.				
Vitesse maxi km/h	210/205	235/230	205	235/225
0–100 km/h	8.1/9.6	7.1/8.8	8.9	6.9/9.1
80–120 km/h (5ème vitesse)	12.9/–	11.8/–	10.9	9.1/–

CONSUMMATION ¹⁾

Man./Aut.	Turbo4 (2.0T) (163 PS)	Turbo4 (2.0T) (220 PS)	Turbo4 XWD (2.0T) (163 PS)	Turbo4 XWD (2.0T) (220 PS)
Urbain	9.9/12.1 (BP: 14.8/17.3)*	9.9/12.1 (BP: 14.8/17.3)*	11.8/– (BP: 16.6/–)*	11.8/12.6 (BP: 16.6/17.9)*
Extra-urbain	5.0/5.9 (BP: 7.1/8.1)*	5.0/5.9 (BP: 7.1/8.1)*	6.4/– (BP: 8.7/–)*	6.4/6.9 (BP: 8.7/9.2)*
Mixte	6.8/8.2 (BP: 9.9/11.5)*	6.8/8.2 (BP: 9.9/11.5)*	8.4/– (BP: 11.6/–)*	8.4/9.0 (BP: 11.6/12.4)*

ÉMISSIONS CO₂ ²⁾

Man./Aut.	Turbo4 (2.0T) (163 PS)	Turbo4 (2.0T) (220 PS)	Turbo4 XWD (2.0T) (163 PS)	Turbo4 XWD (2.0T) (220 PS)
Urbain	231/281 (BP: 240/281)*	231/281 (BP: 240/281)*	275/– (BP: 270/–)*	275/292 (BP: 270/291)*
Extra-urbain	117/137 (BP: 115/132)*	117/137 (BP: 115/132)*	149/– (BP: 141/–)*	149/160 (BP: 141/150)*
Mixte	159/190 (BP: 161/187)*	159/190 (BP: 161/187)*	195/– (BP: 188/–)*	195/209 (BP: 188/202)*

RENDEMENT ÉNERGÉTIQUE DU VÉHICULE

Man./Aut.	Turbo4 (2.0T) (163 PS)	Turbo4 (2.0T) (220 PS)	Turbo4 XWD (2.0T) (163 PS)	Turbo4 XWD (2.0T) (220 PS)
Poids max. à vide				
+ conducteur (75 kg)	1695	1715	1820	1840
Catégorie de consommation ³⁾	B/D (B/D)*	B/D (B/D)*	D (D)*	D/E (D/E)*
Norme d'échappement	Euro 5	Euro 5	Euro 5	Euro 5

1) litres/100 km, selon les prescriptions de la directive 80/1268/CEE. 2) g/km, selon les prescriptions de la directive 80/1268/CEE. 3) Selon l'ordonnance pour l'énergie valable à partir du 1.7.2010.

Les indications concernant la consommation, les émissions de CO₂ et le rendement énergétique se réfèrent, selon l'Ordonnance sur l'Energie (Oen), à la réception par type. En fonction de l'équipement, du style de conduite, des conditions d'utilisation et de l'état du véhicule, les valeurs de consommation et de CO₂ peuvent être légèrement différentes. Emission CO₂ 188 g/km: moyenne de toutes les marques et modèles de voitures neuves en Suisse.

* 75% des émissions de CO₂ sont reconnues comme n'influençant pas le climat pour un fonctionnement à l'E85.

CARACTÉRISTIQUES TECHNIQUES SAAB 9-3

SPÉCIFICATIONS	TTiD4 (1.9 TTiD) (130 ch)	TTiD4 (1.9 TTiD) (160 ch)	TTiD4 (1.9 TTiD) (180 ch)
Nombre de cylindres/soupapes	4	4	4
Cylindrée cm ³	1910	1910	1910
Puissance kW (ch) à tr/min	96 (130) 4000	118 (160) 4000	132 (180) 4000
Couple maxi Nm à tr/min	320 1500–2500	360 1750–2750	400 1850–2500
Turbo	Oui, 2	Oui, 2	Oui, 2
Intercooler	Oui	Oui	Oui
Alésage/course (mm)	82/90.4	82/90.4	82/90.4
Rapport de compression	16.5:1	16.5:1	16.5:1
Taux de réduction d'essieu (final drive ratio)	3.09	3.09/3.20	3.09/3.20

PERFORMANCE SAAB 9-3 LIMOUSINE

	TTiD4 (1.9 TTiD) (130 ch)	TTiD4 (1.9 TTiD) (160 ch)	TTiD4 (1.9 TTiD) (180 ch)
Man./Aut.			
Vitesse maxi km/h	210	225/220	230/225
0–100 km/h	10.9	9.5/9.5	8.5/8.7
80–120 km/h (5ème vitesse)	11.9	10.6/–	9.9/– *

CONSUMMATION ¹⁾

Man./Aut.			
Urbain	5.7	5.7/7.7	5.7/7.7 *
Extra-urbain	3.9	3.9/4.7	3.9/4.7 *
Mixte	4.5	4.5/5.8	4.5/5.8 *

ÉMISSIONS CO₂ ²⁾

Man./Aut.			
Urbain	149	149/202	149/202 *
Extra-urbain	102	102/125	102/125 *
Mixte	119	119/153	119/153 *

RENDEMENT ÉNERGÉTIQUE DU VÉHICULE

Man./Aut.			
Poids max. à vide +conducteur (75 kg)	1680	1700	1710
Catégorie de consommation ³⁾	A	A/B	A/B
Norme d'échappement	Euro 5	Euro 5	Euro 5

PERFORMANCE SAAB 9-3 SPORTCOMBI

	TTiD4 (1.9 TTiD) (130 ch)	TTiD4 (1.9 TTiD) (160 ch)	TTiD4 (1.9 TTiD) (180 ch)
Man./Aut.			
Vitesse maxi km/h	205	220/215	225/220
0–100 km/h	11.1	9.7/10.1	8.7/8.9
80–120 km/h (5ème vitesse)	12.5	11.1/–	10.3/– *

CONSUMMATION ¹⁾

Man./Aut.			
Urbain	5.6	5.6/7.9	5.6/7.9 *
Extra-urbain	3.9	3.9/5.0	3.9/5.0 *
Mixte	4.5	4.5/6.0	4.5/6.0 *

ÉMISSIONS CO₂ ²⁾

Man./Aut.			
Urbain	146	146/207	146/207 *
Extra-urbain	104	104/131	104/131 *
Mixte	119	119/159	119/159 *

RENDEMENT ÉNERGÉTIQUE DU VÉHICULE

Man./Aut.			
Poids max. à vide +conducteur (75 kg)	1740	1765	1770
Catégorie de consommation ³⁾	A	A/B	A/B
Norme d'échappement	Euro 5	Euro 5	Euro 5

1) litres/100 km, selon les prescriptions de la directive 80/1268/CEE. 2) g/km, selon les prescriptions de la directive 80/1268/CEE. 3) Selon l'ordonnance pour l'énergie valable à partir du 1.7.2010

Les indications concernant la consommation, les émissions de CO₂ et le rendement énergétique se réfèrent, selon l'Ordonnance sur l'Energie (Oen), à la réception par type. En fonction de l'équipement, du style de conduite, des conditions d'utilisation et de l'état du véhicule, les valeurs de consommation et de CO₂ peuvent être légèrement différentes. Emission CO₂ 188 g/km: moyenne de toutes les marques et modèles de voitures neuves en Suisse.

* 9-3 Sport Limousine 1.9TTiD Aero boîte manuelle: Performance (80–120 km/h): 8.9. Consommation (litres/100 km): 6.2 / 4.2 / 4.9. Émissions CO₂ (g/km): 161 / 111 / 129. (urbain/extra-urbain/mixte)

9-3 SportCombi 1.9TTiD Aero boîte manuelle: Performance (80–120 km/h): 9.3. Consommation (litres/100 km): 6.4 / 4.4 / 5.1. Émissions CO₂ (g/km): 167 / 117 / 135. (urbain/extra-urbain/mixte)

CARACTÉRISTIQUES TECHNIQUES SAAB 9-3X

SPÉCIFICATIONS	Turbo4 XWD (2.0T) (163 ch)	Turbo4 XWD (2.0T) (220 ch)	TTiD4 (1.9 TTiD) (180 ch)
Nombre de cylindres/soupapes	4/16	4/16	4/16
Cylindrée cm ³	1998	1998	1910
Puissance kW (ch)	120 (163)	162 (220)	132 (180)
à tr/min	4000–6000	2000–4000	4000
Couple maxi Nm	320	350	400
à tr/min	1750–3500	2500	1850–2500
Turbo	Oui	Oui	Oui, 2
Intercooler	Oui	Oui	Oui
Alésage/course (mm)	86/86	86/86	82/90,4
Rapport de compression	9.3:1	9.3:1	16.5:1
Taux de réduction d'essieu (final drive ratio)	3.76	3.76/3.33	3.35/3.20

PERFORMANCE SAAB 9-3X

	Turbo4 XWD (2.0T) (163 ch)	Turbo4 XWD (2.0T) (220 ch)	TTiD4 (1.9 TTiD) (180 ch)
Man. /Aut.			
Vitesse maxi km/h	205/–	235/225	225/220
0–100 km/h	8.9/–	6.9/9.1	8.7/8.9
80–120 km/h (5ème vitesse)	10.9/–	10.2/–	9.3/–

CONSUMATION ¹⁾

Man. /Aut.			
Urbain	11.8/– (BP: 16.6/–)*	11.8/12.6 (BP: 16.6/17.9)*	6.4/7.9
Extra-urbain	6.4/– (BP: 8.7/–)*	6.4/6.9 (BP: 8.7/9.2)*	4.4/5.0
Mixte	8.4/– (BP: 11.6/–)*	8.4/9.0 (BP: 11.6/12.4)*	5.1/6.0

ÉMISSIONS CO₂ ²⁾

Man. /Aut.			
Urbain	275/– (BP: 270/–)*	275/292 (BP: 270/291)*	167/207
Extra-urbain	149/– (BP: 140/–)*	149/160 (BP: 141/150)*	117/131
Mixte	195/– (BP: 188/–)*	195/209 (BP: 188/202)*	135/159

RENDEMENT ÉNERGÉTIQUE DU VÉHICULE

Man. /Aut.			
Poids max. à vide			
+ conducteur (75 kg)	1820	1840	1770
Catégorie de consommation ³⁾	D (D)*	D/E (D/E)*	A/B
Norme d'échappement	Euro 5	Euro 5	Euro 5

1) litres/100 km, selon les prescriptions de la directive 80/1268/CEE. 2) g/km, selon les prescriptions de la directive 80/1268/CEE. 3) Selon l'ordonnance pour l'énergie valable à partir du 1.7.2010.

Les indications concernant la consommation, les émissions de CO₂ et le rendement énergétique se réfèrent, selon l'Ordonnance sur l'Energie (Oen), à la réception par type. En fonction de l'équipement, du style de conduite, des conditions d'utilisation et de l'état du véhicule, les valeurs de consommation et de CO₂ peuvent être légèrement différentes. Emission CO₂ 204 g/km: moyenne de toutes les marques et modèles de voitures neuves en Suisse.

* 75% des émissions de CO₂ sont reconnues comme n'influençant pas les climat pour un fonctionnement à l'E85.

MOTEURS

Essence/BioPower:

1998 cm³ 4 cylindres. Moteur en ligne tête et bloc de cylindres en aluminium. 2 arbres à cames en tête, 16 soupapes, commande des soupape variable VVT (admission et échappement). Injection directe. Volant d'équilibrage du vilebrequin. Turbocompresseur à deux niveaux (Twin-scroll) à refroidissement d'air de suralimentation. Gestion de moteur: Bosch Motronic MED9.

Diesel:

1910 cm³ 4 cylindres en ligne. Culasse en aluminium, bloc en fonte. DOHC 16 soupapes. Rampe commune, injection directe multi-points. Turbocompresseur (2-stage turbo) à géométrie variable (VNT) et échangeur. Volant moteur à double masse. Filtre à particules sans entretien.

Installation:

Tous les moteurs sont montés à l'avant, en position transversale. Amortissement hydraulique. Traction avant ou intégrale.

TRANSMISSION

Boîtes de vitesses manuelles 6 rapports. Transmissions auto. 6 rapports avec sélection manuelle Saab Sentronic ou commandes au volant (en option).

Embrayage :

Disque sec simple, ressort à diaphragme.

SYSTÈME ANTIPATINAGE (TCS)

Il contrôle et réduit, individuellement, le patinage des roues motrices en régulant les freins et l'accélérateur électronique.

PROGRAMME DE STABILITÉ ÉLECTRONIQUE (ESP®)

Surveille et réduit le dérapage. Compare la position de la direction, l'accélération latérale et la rotation de chaque roue. Contrôle les freins et les gaz électroniques.

SUSPENSION

Avant:

Combinés MacPherson, amortisseurs à gaz. Barre anti-roulis. Sous-châssis hydro-formé.

Arrière:

Indépendante, 4 bras dont bras de contrôle de pincement. Ressorts hélicoïdaux. Amortisseurs à gaz. Barre anti-roulis. Sous-châssis.

DIRECTION

À crémaillère et pignons, assistance hydraulique

Diamètre de braquage:

10,8 m (entre trottoirs).

Tours de volant de butée à butée: 2,97.

FREINS

Hydrauliques, à double circuit, servo-frein à dépression. ESP, ABS, TCS, MBA, EBD, CBC.

Disques:

Tous les moteurs 4 cylindres (à l'exception du 2.0T): 285 mm (Av.) vent. / 278 mm (Ar.) pleins. 2.0T 302/292 mm ventilés.

POIDS

À vide:

1490–1840 kg (EU)

Distribution:

58% (Av.) / 42% (Ar.)

Poids maxi remorqué:

1600 kg (freiné), 745–750 kg (non freiné)

CONTENANCES

Coffre à bagages Sport Limousine (VDA):

46 l litres

Coffre à bagages SportCombi (VDA):

siège arrière en position normale/rabattue: 477/133 l litres

Réservoir de carburant:

58 litres, XWD 6 l litres

Privilégiez la qualité de vie

Opter pour Saab équivaut à privilégier une certaine qualité de vie. Et cela, à plus d'un titre. Le véhicule en soi offre une dynamique de conduite et un niveau de confort supérieurs à la moyenne dans sa catégorie. Viennent s'y ajouter toute une série de prestations des plus agréables. En effet, nous estimons que l'acquisition d'une Saab constitue le début d'une relation à long terme. Nous désirons ainsi établir un dialogue vivant avec les propriétaires de Saab et leur démontrer activement les privilèges dont ils bénéficient.

The Griffin Circle

En achetant votre Saab, vous deviendrez automatiquement membre de ce club sélect. Le Griffin Circle vous propose régulièrement des manifestations exceptionnelles, telles que journées de ski, salon de l'automobile de Genève, visites d'usine en Suède ou stages de conduite. Vous serez également informé en permanence des dernières nouveautés concernant Saab et son univers fascinant. Enfin, vous recevrez bien évidemment le très exclusif Saab Magazine.

Saab Total Care

Tel est le nom de l'offre de service gratuit et de garantie axée clientèle. Pendant 10 ans ou jusqu'à 100 000 kilomètres*, Saab Total Care prend en charge les coûts pour tous les travaux de service. De plus, pendant les trois premières années ou les 100 000 premiers kilomètres, l'offre couvre tous les frais de réparation découlant d'une utilisation appropriée du véhicule.

Saab Extra Care

L'extension de garantie qui vous procure une protection complète même avec un kilométrage élevé. Alors ne pensez plus à rien sauf au plaisir de conduire. Vous pouvez également souscrire la garantie Saab Extra Care pour les véhicules qui ont moins de 36 mois et dont le kilométrage ne dépasse pas 60 000 km. C'est à vous de choisir pour une des variantes suivantes:

- Saab Extra Care pour 12 mois (jusqu'à un kilométrage total de max. 120 000 km) : CHF 485.–
- Saab Extra Care pour 24 mois (jusqu'à un kilométrage total de max. 150 000 km) : CHF 930.–

Vos avantages :

- Saab Extra Care englobe tous les sous-groupes importants, comme par ex. le moteur, la boîte automatique, les dispositifs de contrôle et les éléments électriques de confort.
- En cas de réparations nécessaires, les frais de matériels et de main d'œuvre sont entièrement remboursés.
- Tous les cas de garantie sont couverts pendant la durée du contrat de garantie, indépendamment du nombre de dommages survenants.
- Les cas de garantie à l'étranger sont également couverts.
- Nous vous garantissons un déroulement simple en cas de dommages dans tous les garages agréés.
- Vous disposez, grâce au respect des directives sur la maintenance, d'un véhicule entretenu avec une valeur de revente plus élevée.

Vous trouverez de plus amples informations sous www.saab.ch.

Saab Assistance

Vous bénéficiez de cette garantie de mobilité 24 heures sur 24, dans la quasi-totalité des pays européens – et ce, pendant toute la durée de vie du véhicule. En effet, la prestation est renouvelée automatiquement de service en service, à condition que celui-ci soit effectué dans les normes par un partenaire de service Saab officiel, en Suisse ou dans la Principauté du Liechtenstein. Si, par malchance, vous deviez être immobilisé en cours de route, les prestations suivantes sont garanties:

- Service de dépannage/remorquage
- Assistance sur place en cas d'accident
- Véhicule de remplacement gratuit, hébergement à l'hôtel ou retour à domicile/continuation du voyage
- Récupération du véhicule (une fois la réparation effectuée)
- Expédition des pièces de rechange
- Dispositions bancaires

GMAC Financial Services

GMAC Financial Services vous propose une gamme de prestations de financement flexibles – que vous souhaitiez utiliser votre Saab pour un usage privé ou comme véhicule de fonction, que vous ayez l'intention d'acheter un seul véhicule ou une flotte entière. Les conditions de leasing très séduisantes et la compétence de GMAC Financial Services en font un partenaire idéal.

SAAB

www.saab.ch

Toutes les informations figurant dans ce tarif sont basées sur les prix et les spécifications techniques en vigueur au moment de l'impression (mars 2011). Des modifications peuvent être effectuées sans préavis.